

Outdoor Fitnessgerät Bein- und Brustpresse Timber

Die Bein- und Brustpresse ist perfekt für Fitnessparks im Freien. Das ideale Fitnessgerät für sportliche Nutzer und Senioren. Jetzt auf Freisport.de bestellen!

Artikelnummer CO-SW0419

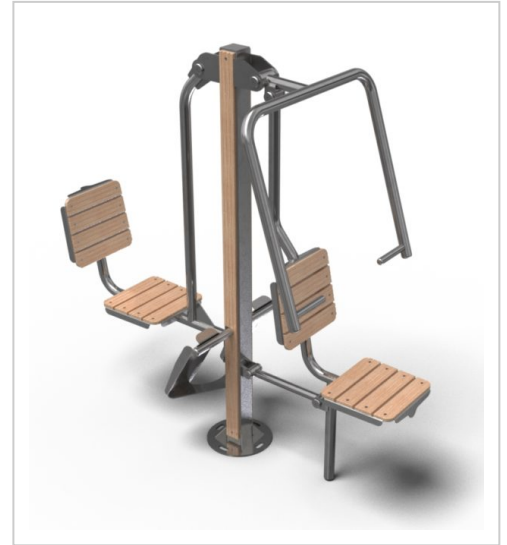

Produktbeschreibung

Das **Outdoor Fitnessgerät Bein- und Brustpresse Timber** kann von zwei Anwendern gleichzeitig genutzt werden und ist ideal für das regelmäßige Bewegungstraining an der frischen Luft. Es wurde für die **Steigerung von Kraft und Agilität** konzipiert. Die Bein- und Brustpresse richtet sich sowohl an **Senioren** als auch an **sportliche Anwender**.

Mit seinem **ansprechenden Design** aus **rostfreiem Edelstahl** und **hochwertigem Teakholz** harmonisiert dieses Bewegungsgerät optisch perfekt mit seiner Umgebung, sei es in der Innenstadt, in der freien Natur, in einem Park oder in einem Wohnviertel.

An dem Fitnessgerät können zwei verschiedene Übungen durchgeführt werden. Regelmäßiges abwechselndes Training mit der Bein- und Brustpresse **stärkt die Muskulatur in Brust, Schultern, Nacken und Oberarmen** sowie die **Bein- und Gesäßmuskulatur**.

Ein leichtes Bewegungs- und Krafttraining ein- bis zweimal wöchentlich kann die **Lebensqualität** insbesondere von älteren Menschen deutlich steigern. Das Training erhöht nicht nur die körperliche, sondern auch die **geistige Leistungsfähigkeit**.

Material: Das Outdoor Fitnessgerät wird aus Edelstahl und Teakholz gefertigt. Aufgrund der robusten Materialien und der hochwertigen Verarbeitung ist das Fitnessgerät resistent gegen Korrosion und Vandalismus. Das Fitnessgerät ist witterungsbeständig und überzeugt durch eine hohe Lebensdauer.

Auf die **Teakholz-Elemente** geben wir **2 Jahre Garantie**. Sollten in diesem Zeitraum durch Witterung Schäden am Holz entstehen, senden wir für das betroffene Element ein Austauschteil (gilt nicht bei Vandalismus, Graffiti oder Schäden durch Werkzeuge).

Auf Anfrage stellen wir Ihnen als Planungsbüro gerne die entsprechende **DWG Datei** zu diesem Produkt zur Verfügung!

Produkteigenschaften

Material Teakholz

Produkt Merkmale

- **Ideales Bewegungsgerät zur Steigerung von Kraft und Agilität**
- **Optimal für sportliche Anwender und Senioren** geeignet
- **Trainiert Beine, Gesäß- und Brustmuskulatur**
- **kann von 2 Personen gleichzeitig genutzt werden**
- **Modernes und zeitloses Design aus Edelstahl und hochwertigem Teakholz**
- **Für einen dauerhaften Einsatz im Außenbereich geeignet**
- **TÜV geprüft: gemäß EN 16630** für Personen ab 14 Jahren mit einer Körpergröße von min. 140 cm geeignet

Technische Daten

Material:	Edelstahl, Teakholz
Länge	ca. 1784 mm
Breite	ca. 780 mm
Höhe	ca. 1744 mm
Gewicht	ca. 70 kg
Bodenbefestigung	aufdübeln oder einbetonieren
Max. Körpergewicht pro Nutzer	120 kg
maximale Fallhöhe	520 mm*

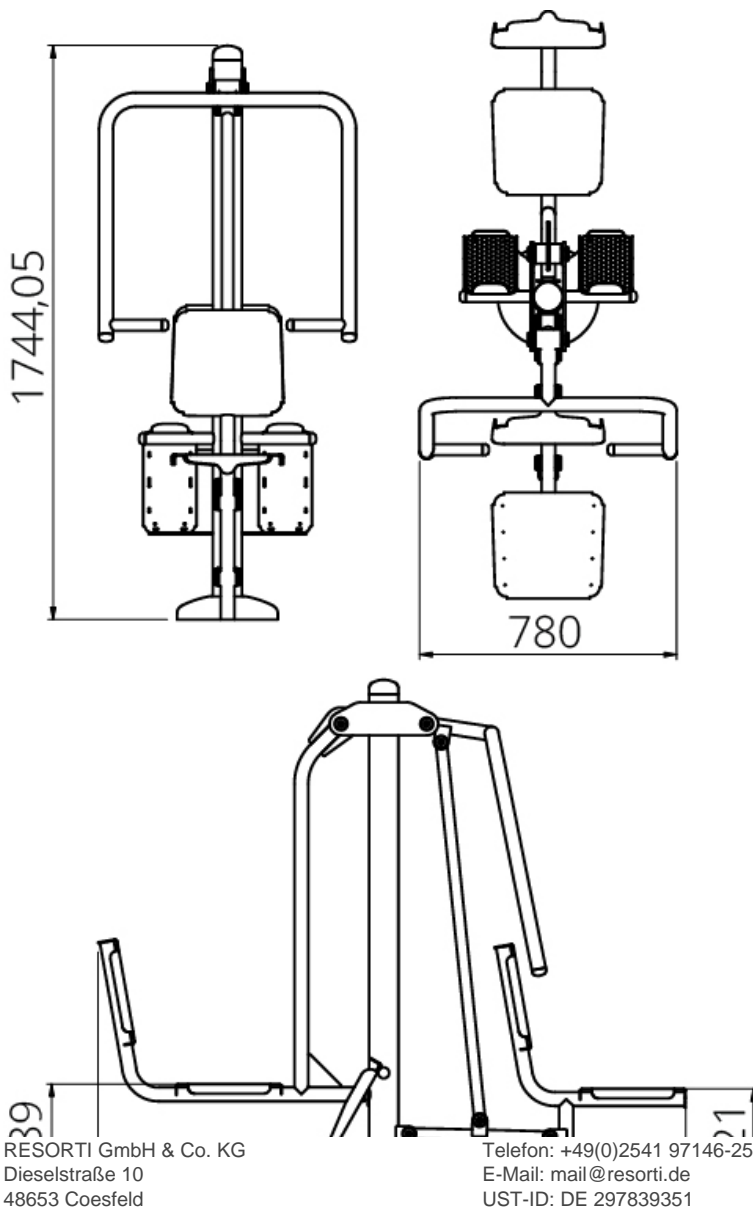

Die Outdoor Fitnessgeräte Serie [Timber](#)

Die [Serie Timber](#) umfasst einige Bewegungsgeräte, die Sie auch in unserer Serie "[Outdoor Fitnessgeräte aus Edelstahl](#)" (Inox-Serie) finden. Die Geräte der Inox-Serie gewinnen ihren Reiz durch ein sehr reduziertes, funktionales Design und sind vollständig aus Edelstahl gefertigt. Für die Timber Serie werden bei diesen Geräten einige Elemente mit hochwertigem Teakholz verkleidet, was den Geräten eine natürlichere Anmutung verleiht und zu einem interessanten optischen Spiel zwischen den Werkstoffen Holz und Metall führt.

Teakholz ist eine tropische Holzsorte mit erstaunlichen Eigenschaften. Aufgrund seiner enormen Dichte, sowie einem hohen Gehalt an Öl und Silicium, ist das Holz bereits von Natur aus witterungsbeständig und vor Schädlingen geschützt. Seine ebene Oberfläche und die charakteristische, bernstein-braune Färbung machen Teakholz zu einem beliebten Design-Element.

Für unsere Fitnessgeräte verwenden wir ausschließlich sehr hochwertiges Teakholz, welches die nötige Härte und Langlebigkeit mitbringt, um sich für einen dauerhaften Einsatz im Außenbereich unter intensiver Beanspruchung zu eignen.

[outdoor-fitnessgeraet-parallel-barren-timberSW-10](#)

Image not found or type unknown

TÜV SÜD
Image not found or type unknown

Das Outdoor Fitnessgerät ist durch den TÜV SÜD geprüft und bestätigt. Das Fitnessgerät entspricht den Bestimmungen der EN 16630 - Standortgebundene Fitnessgeräte im Außenbereich.

Bei Fragen zur EN Norm und zu den einzuhaltenden Sicherheitsanforderungen beraten wir Sie gerne.

Weitere Bilder

