

Outdoor Fitnessgerät Ski- und Hüfttrainer Timber

Der Ski- und Hüfttrainer ist die perfekte Fitnessgeräte-Kombination für Fitnessparks im Freien. Ideal für Senioren geeignet. Jetzt auf [Freisport.de](https://www.freisport.de) bestellen!

Artikelnummer CO-SW0609



Produktbeschreibung

Das **Bewegungsgerät Ski- und Hüfttrainer Timber** kann von zwei Personen gleichzeitig genutzt werden und ist ideal für das regelmäßige Bewegungstraining an der frischen Luft. Es wurde für die **Beweglichkeitssteigerung** konzipiert und richtet sich besonders an **Senioren**.

Mit seinem **ansprechenden Design** aus **Edelstahl und hochwertigem Teakholz** harmonisiert dieses Bewegungsgerät optisch perfekt mit seiner Umgebung, sei es in der Innenstadt, in der freien Natur, in einem Park oder in einem Wohnviertel.

Das Bewegungsgerät ist eine Kombination aus den beiden beliebten Übungsgeräten Hüfttrainer und Skitrainer. Regelmäßiges Training stärkt die **seitliche Bauchmuskulatur und die Gesäßmuskulatur**. Die Übungen am Bewegungsgerät verbessern die **Flexibilität und Agilität der Wirbelsäule**. Rutschsichere Fußplatten minimieren das Unfallrisiko.

Ein leichtes Bewegungs- und Krafttraining ein- bis zweimal wöchentlich kann die **Lebensqualität** von älteren Menschen deutlich steigern. Das Training erhöht nicht nur die körperliche, sondern auch die **geistige Leistungsfähigkeit**.

Material: Das Outdoor Fitnessgerät wird aus Edelstahl und Teakholz gefertigt. Aufgrund der robusten Materialien und der hochwertigen Verarbeitung ist das Fitnessgerät resistent gegen Korrosion und Vandalismus. Das Fitnessgerät ist witterungsbeständig und überzeugt durch eine hohe Lebensdauer.

Auf die **Teakholz-Elemente** geben wir **2 Jahre Garantie**. Sollten in diesem Zeitraum durch Witterung Schäden am Holz entstehen, senden wir für das betroffene Element ein Austauschteil (gilt nicht bei Vandalismus, Graffiti oder Schäden durch Werkzeuge).

Auf Anfrage stellen wir Ihnen als Planungsbüro gerne die entsprechende **DWG Datei** zu diesem Produkt zur Verfügung!

Produkteigenschaften

Material Teakholz

Produkt Merkmale

- Ideales Bewegungsgerät **Steigerung von Kraft und Agilität**
- **Optimal für Calisthenics und sportliche Anwender** geeignet
- **Trainiert die Muskulatur des gesamten Oberkörpers und der Arme**
- **Ermöglicht effektive Dehnübungen**
- **Modernes und zeitloses Design aus Edelstahl und hochwertigem Teakholz**
- **Für einen dauerhaften Einsatz im Außenbereich** geeignet
- **TÜV geprüft: gemäß EN 16630** für Personen ab 14 Jahren mit einer Körpergröße von min. 140 cm geeignet

Technische Daten

Material	Edelstahl, Teakholz
Länge	ca. 1539 mm
Breite	ca. 734 mm
Höhe	ca. 1314 mm
Gewicht	ca. 43 kg
Bodenbefestigung	aufdübeln oder einbetonieren
Max. Körpergewicht pro Nutzer	120 kg
maximale Fallhöhe	180 mm*

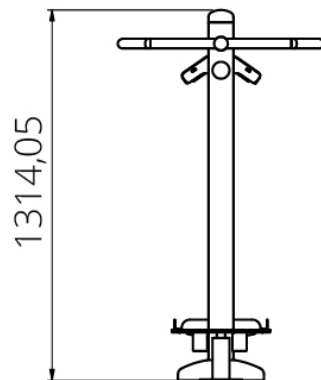
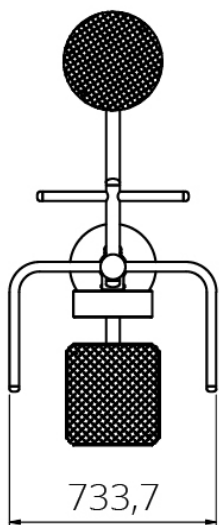
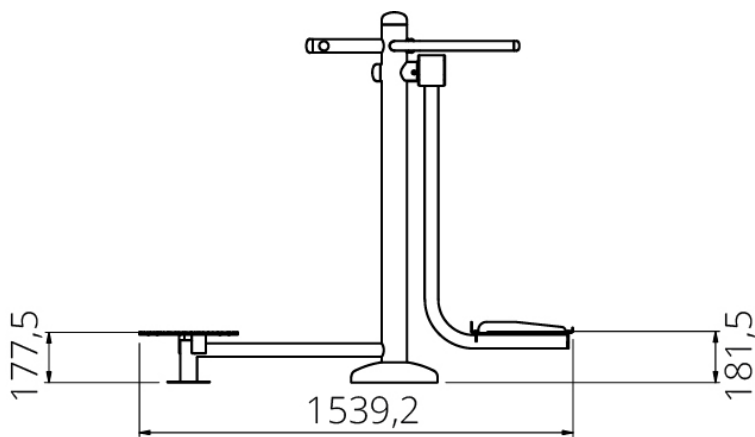

Die Outdoor Fitnessgeräte Serie [Timber](#)

Die [Serie Timber](#) umfasst einige Bewegungsgeräte, die Sie auch in unserer Serie "[Outdoor Fitnessgeräte aus Edelstahl](#)" (Inox-Serie) finden. Die Geräte der Inox-Serie gewinnen ihren Reiz durch ein sehr reduziertes, funktionales Design und sind vollständig aus Edelstahl gefertigt. Für die Timber Serie werden bei diesen Geräten einige Elemente mit hochwertigem Teakholz verkleidet, was den Geräten eine natürlichere Anmutung verleiht und zu einem interessanten optischen Spiel zwischen den Werkstoffen Holz und Metall führt.

Teakholz ist eine tropische Holzsorte mit erstaunlichen Eigenschaften. Aufgrund seiner enormen Dichte, sowie einem hohen Gehalt an Öl und Silicium, ist das Holz bereits von Natur aus witterungsbeständig und vor Schädlingen geschützt. Seine ebene Oberfläche und die charakteristische, bernstein-braune Färbung machen Teakholz zu einem beliebten Design-Element.

Für unsere Fitnessgeräte verwenden wir ausschließlich sehr hochwertiges Teakholz, welches die nötige Härte und Langlebigkeit mitbringt, um sich für einen dauerhaften Einsatz im Außenbereich unter intensiver Beanspruchung zu eignen.

[outdoor-fitnessgeraet-parallel-barren-timberSW-10](#)

Image not found or type unknown

TÜV Siegel
GcNV6u3ytsw

Das Outdoor Fitnessgerät ist durch den TÜV SÜD geprüft und bestätigt. Das Fitnessgerät entspricht den Bestimmungen der EN 16630 - Standortgebundene Fitnessgeräte im Außenbereich.

Bei Fragen zur EN Norm und zu den einzuhaltenden Sicherheitsanforderungen beraten wir Sie gerne.

Weitere Bilder

