

Trimm-Dich-Pfad Gerät Bauchbank

Die Bauchbank ist perfekt für den Trimm-Dich-Pfad in der Natur. Ein Rundkurs-Training Fitness Gerät für den sportlichen Nutzer. Jetzt auf Freisport.de!

Artikelnummer BE-JCIR02



Produktbeschreibung

Trimm-Dich steht für unkompliziertes Bewegungstraining an der frischen Luft. Das Bewegungsgerät **Bauchbank** für den Trimm-Dich-Pfad bietet Anwendern die Möglichkeit, angepasst an ihre persönlichen Voraussetzungen ihre **Fitness** zu steigern. Ein Rundkurs mit Trimm-Dich-Geräten wird so zum **Treffpunkt für Sportbegeisterte** aus allen Altersgruppen und mit unterschiedlichem Trainingsstand: Senioren und sportliche Nutzer, Anfänger und Fortgeschrittene.

Mit seinem natürlichen Design und der einfachen Bedienung motiviert das Fitnessgerät, **Spaß an Bewegung** zu finden und behutsam die eigene **Agilität** zu steigern. Ein leichtes Bewegungs- und Krafttraining ein- bis zweimal wöchentlich kann die **Lebensqualität** deutlich steigern. Das Training erhöht nicht nur die körperliche, sondern auch die **geistige Leistungsfähigkeit**.

Das Trimm-Dich Gerät Bauchbank eignet sich besonders für das Training der **Bauch-Muskulatur**. Darüber hinaus können die Elemente des Bewegungsgerätes kreativ für verschiedene Übungen verwendet werden. Springen, Hochrennen, Klimmzüge oder Liegestütze dienen einer Verbesserung von Körperkoordination und Ausdauer.

Material: Gefertigt wird das Trimm-Dich Gerät aus **massivem, PEFC und FSC zertifiziertem Kiefernholz**. Durch eine spezielle **Druckimprägnierung** erhält das Holz eine besonders hohe **Witterungsbeständigkeit** und weist nur sehr geringe Rissbildung auf. Alle Metall-Elemente bestehen aus **Edelstahl** und **korrosionsbeständigem Aluminium**. Das Bewegungsgerät zeichnet sich deswegen durch eine **hohe Langlebigkeit** aus und ist ideal für den dauerhaften Einsatz im Außenbereich geeignet.

Produkteigenschaften

Trainingsziele2	Agilität, Kraft
Material	Kiefernholz, druckimprägniert
Nutzergruppe	Sportler
Crossselling Ähnliche Artikel	Trimm Dich Pfad Holz
Muskelgruppen	Bauch

Produkt Merkmale

- Ideales Bewegungsgerät zur **Verbesserung von Kraft und Agilität**
- **Optimal für sportliche Nutzer** geeignet
- **Trainiert effektiv die Bauchmuskulatur**
- **Witterungsbeständiges Holz für einen dauerhaften Einsatz im Außenbereich**
- **zertifiziert nach EN 16630** für Standortgebundene Fitnessgeräte im Außenbereich

Technische Daten

Holz-Elemente	Kiefernholz, druckimprägniert
Metallteile	Edelstahl (AISI 304), eloxiertes Aluminium
Kunststoffteile	Polypropylen
Länge	ca. 1850 mm
Breite	ca. 655 mm
Höhe	ca. 1220 mm
Gewicht	ca. 41 kg
Bodenbefestigung	einbetonieren
max. Fallhöhe	600 mm*
max. Körpergewicht	150 kg
Platzbedarf	4850 x 3660 mm

* Die maximale Fallhöhe ist ausschlaggebend dafür, welcher stoßdämpfende Boden für das jeweilige Fitnessgerät gesetzlich vorgeschrieben ist. Bei einer Fallhöhe von 600 mm gilt laut **Norm EN 16630**: Beton, Stein, Bitumengebundener Boden.

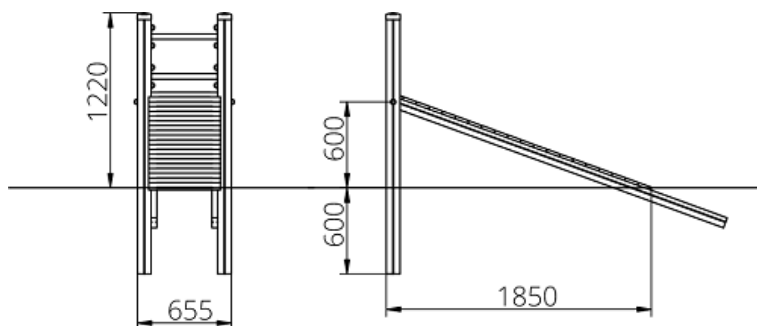

Bodenbefestigung:

Die Pfosten des Trimm-Dich-Pfad Geräts sind aus witterungsfestem Holz gefertigt, dass auch für dauerhaften Kontakt mit Erdreich geeignet ist.

Die Länge der Holzpfosten ist so konzipiert, dass das Fitnessgerät durch Einbetonieren stabil im Untergrund befestigt werden kann.

Das Bodenfundament sollte 20 cm unterhalb der Geländeoberkante beginnen und abgeschrägt verlaufen. Detaillierte Angaben zu Positionierung und Maßen der Bodenfundamente finden Sie in der mitgelieferten Montageanleitung.

Wir empfehlen, die Montage - insbesondere die Bodenmontage - von Fachfirmen (z.B. GaLa?Bauunternehmen) oder anderen fachkundigen Personen durchführen zu lassen.

Weitere Bilder

